

DK

ADVARSEL



Dette modul er beregnet for tilslutning til livsfarlige elektriske spændinger. Hvis denne advarsel ignoreres, kan det føre til alvorlig legemsbeskadigelse eller mekanisk ødelæggelse. For at undgå faren for elektriske stød og brand skal sikkerhedsreglerne overholdes, og vejledningerne skal følges. Specifikationerne må ikke overskrides, og modulet må kun benyttes som beskrevet i det følgende. Disse installationsvejledninger skal studeres omhyggeligt, før modulet tages i brug. Kun kvalificeret personale (teknikere) må installere dette modul. Hvis modulet ikke benyttes som beskrevet i denne installationsvejledning, så forringes modulets beskyttelsesforanstaltninger.

ADVARSEL



Der må ikke tilsluttes farlig spænding til modulet, før dette er fastmonteret, og følgende operationer bør kun udføres på modulet i spændingsløs tilstand og under ESD-sikre forhold: Installation, montage og demontage af Modbus-kablet. Fejlfinding på modulet. Reparation af modulet må kun foretages af PR electronics A/S.

SIGNATURFORKLARING

- Trekant med udråbstegn:** Læs manualen for installation og idriftsættelse af modulet for at undgå hændelser, der kan føre til skade på personer eller materiel.
- CE-mærket** er det synlige tegn på modules overensstemmelse med EU-direktivernes krav.
- Dobbelt isolation** er symbolet for, at modulet overholder ekstra krav til isolation.
- Ex** - Modulet er godkendt efter ATEX-direktivet til brug i forbindelse med installationer i eksplosionsfarlige områder.

SIKKERHEDSREGLER

- Modtagelse og udpakning**
Udpak modulet uden at beskadige det. Kontrollér ved modtagelsen, at modultypen svarer til den bestilte. Indpakningen bør følge modulet, indtil dette er monteret på blivende plads.
- Miljøforhold**
Modulet er beregnet til indendørs brug. Undgå direkte sollys, kraftigt støv eller varm, mekaniske rystelser og stød, og udsæt ikke modulet for regn eller kraftig fugt. Om nødvendigt skal opvarmning, ud over de opgivne grænser for omgivelsestemperatur, forhindres ved hjælp af ventilation. Modulet kan anvendes i Overspændingskategori II, Forureningsgrad 2 op til en højde af 2000 m.
- Installation**
Modulet må kun tilsluttes af kvalificerede teknikere, som er bekendte med de tekniske udtryk, advarsler og instruktioner i installationsvejledningen, og som vil følge disse. Installer kun moduler, der er fri for fugt og støv. Modulet må kun monteres på enheder fra PR electronics 4000 og 9000 serier samt forsynes fra disse. Hvis der er tvivl om modulets rette håndtering, skal der rettes henvendelse til den lokale forhandler eller alternativt direkte til PR electronics A/S.
- Kalibrering og justering**
Under kalibrering og justering skal måling og tilslutning af eksterne spændinger udføres i henhold til denne installationsvejledning, og teknikeren skal benytte sikkerhedsmæssigt korrekt værktøj og instrumenter.
- Rengøring**
Modulet må, i spændingsløs tilstand, rengøres med en klud let fugtet med destilleret vand.

UK

WARNING



This device is designed for connection to hazardous electric voltages. Ignoring this warning can result in severe personal injury or mechanical damage. To avoid the risk of electric shock and fire, the safety instructions of this guide must be observed and the guidelines followed. The specifications must not be exceeded, and the device must only be applied as described in the following. Prior to the commissioning of the device, this installation guide must be examined carefully. Only qualified personnel (technicians) should install this device. If the equipment is used in a manner not specified by the manufacturer, the protection provided by the equipment may be impaired.

WARNING



Until the device is fixed, do not connect hazardous voltages to the device. The following operations should only be carried out on a disconnected device and under ESD safe conditions: General mounting, connection and disconnection of Modbus cable. Troubleshooting the device. Repair of the device must be done by PR electronics A/S only.

SYMBOL IDENTIFICATION

- Triangle with an exclamation mark:** Read the manual before installation and commissioning of the device in order to avoid incidents that could lead to personal injury or mechanical damage.
- The CE mark** proves the compliance of the device with the essential requirements of the directives.
- The double insulation symbol** shows that the device is protected by double or reinforced insulation.
- Ex** devices have been approved according to the ATEX directive for use in connection with installations in explosive areas.

FR

AVERTISSEMENT



Ce module est conçu pour supporter une connexion à des tensions électriques dangereuses. Si vous ne tenez pas compte de cet avertissement, cela peut causer des dommages corporels ou des dégâts mécaniques. Pour éviter les risques d'électrocution et d'incendie, conformez-vous aux consignes de sécurité et suivez les instructions mentionnées dans ce guide. Vous devez vous limiter aux spécifications indiquées et respecter les instructions d'utilisation de ce module, telles qu'elles sont décrites dans ce guide. Il est nécessaire de lire ce guide attentivement avant de mettre ce module en marche. L'installation de ce module est réservée à un personnel qualifié (techniciens). Si la méthode d'utilisation de l'équipement diffère de celle décrite par le fabricant, la protection assurée par l'équipement risque d'être altérée.

AVERTISSEMENT



Tant que le module n'est pas fixé, ne le mettez pas sous tensions dangereuses. Les opérations suivantes doivent être effectuées avec le module débranché et dans un environnement exempt de décharges électrostatiques (ESD): montage général, raccordement et débranchement du câble Modbus et recherche de pannes sur le module. Seule PR electronics SARL est autorisée à réparer le module.

SIGNIFICATION DES SYMBOLES

- Triangle avec point d'exclamation:** Attention ! Lire ce manuel avant l'installation et la mise en service de ce module afin d'éviter des incidents pouvant causer des dommages corporels ou des dégâts mécaniques.
- Le signe CE** indique que le module est conforme aux exigences des directives.
- Ce symbole indique que le module est protégé par une isolation double ou renforcée.**
- L'utilisation des modules de type Ex** avec des installations situées dans des zones à risques d'explosions a été autorisée suivant la directive ATEX.

CONSIGNES DE SECURITE

- Réception et déballage**
Déballer le module sans l'endommager. Il est recommandé de conserver l'emballage du module tant que ce dernier n'est pas définitivement monté. A la réception du module, vérifiez que le type de module reçu correspond à celui que vous avez commandé.
- Environnement**
Ce module est destiné à une utilisation intérieure. N'exposez pas votre module aux rayons directs du soleil et choisissez un endroit à l'humidité modérée et à l'abri de la poussière, des températures élevées, des chocs et des vibrations mécaniques et de la pluie. Le cas échéant, des systèmes de ventilation permettent d'éviter qu'une pièce soit chauffée au-delà des limites prescrites pour les températures ambiantes. Ce module peut être installé dans catégorie de surtension II et degré de pollution 2 sous une altitude inférieure à 2000 m.
- Montage**
Il est conseillé de réserver le raccordement du module aux techniciens qualifiés qui connaissent les termes techniques, les avertissements et les instructions de ce guide et qui sont capables d'appliquer ces dernières. Seuls des modules en bon état qui sont exempt d'humidité et de poussière doivent être installés. Ce module doit uniquement être monté sur les unités 4000 et 9000 de PR electronics et alimentés par ces derniers. Si vous avez un doute quelconque quant à la manipulation du module, veuillez contacter votre distributeur local. Vous pouvez également vous adresser à PR electronics SARL.
- Étalonnage et réglage**
Lors des opérations d'étalonnage et de réglage, il convient d'effectuer les mesures et les connexions des tensions externes en respectant les spécifications mentionnées dans ce guide. Les techniciens doivent utiliser des outils et des instruments pouvant être manipulés en toute sécurité.
- Maintenance et entretien**
Une fois le module hors tension, prenez un chiffon imbibé d'eau distillée pour le nettoyer.

DE

WARNUNG



Dieses Gerät ist für den Anschluss an lebensgefährliche elektrische Spannungen gebaut. Missachtung dieser Warnung kann zu schweren Verletzungen oder mechanischer Zerstörung führen. Um eine Gefährdung durch Stromstöße oder Brand zu vermeiden müssen die Sicherheitsregeln der Installationsanleitung eingehalten, und die Anweisungen befolgt werden. Die Spezifikationswerte dürfen nicht überschritten werden, und das Gerät darf nur gemäß folgender Beschreibung benutzt werden. Diese Installationsanleitung ist sorgfältig durchzulesen, ehe das Gerät in Gebrauch genommen wird. Nur qualifizierte Personen (Techniker) dürfen dieses Gerät installieren. Wenn das Gerät nicht wie in dieser Installationsanleitung beschrieben benutzt wird, werden die Schutzrichtungen des Gerätes beeinträchtigt.

WARNUNG



Vor dem abgeschlossenen festen Einbau des Gerätes darf daran keine gefährliche Spannung angeschlossen werden, und folgende Maßnahmen sollten nur in spannungslosem Zustand des Gerätes und unter ESD-sicheren Verhältnissen durchgeführt werden: Installation, Montage und Demontage von Modbus-Kabel. Reparaturen des Gerätes dürfen nur von PR electronics A/S vorgenommen werden.

ZEICHENERKLÄRUNGEN

- Dreieck mit Ausrufezeichen:** Das Handbuch ist sorgfältig durchzulesen vor Montage und Inbetriebnahme des Gerätes, um schweren Verletzungen oder mechanischer Zerstörung zu vermeiden.
- Die **CE-Marke** ist das sichtbare Zeichen dafür, dass das Gerät die Vorschriften erfüllt.
- Doppelte Isolierung** ist das Symbol dafür, dass das Gerät besondere Anforderungen an die Isolierung erfüllt.
- Ex-Geräte** sind entsprechend der ATEX Direktive für die Verwendung in Verbindung mit Installationen in explosionsgefährdeter Umgebung zugelassen.

SICHERHEITSREGELN

- Empfang und Auspacken**
Packen Sie das Gerät aus, ohne es zu beschädigen, und kontrollieren Sie beim Empfang, ob der Gerätetyp Ihrer Bestellung entspricht. Die Verpackung sollte beim Gerät bleiben, bis dieses am endgültigen Platz montiert ist.
- Umgebungsbedingungen**
Dieses Produkt ist nur für den Einsatz in Innenräumen konzipiert. Direkte Sonneneinstrahlung, starke Staubbildung oder Hitze, mechanische Erschütterungen und Stöße sind zu vermeiden; das Gerät darf nicht Regen oder starker Feuchtigkeit ausgesetzt werden. Bei Bedarf muss eine Erwärmung, welche die angegebenen Grenzen für die Umgebungstemperatur überschreitet, mit Hilfe eines Kühlgebläses verhindert werden. Das Gerät kann in Überspannungskategorie II und Verschmutzungsgrad 2 in einer Einsatzhöhe von bis zu 2000 m benutzt werden.
- Installation**
Das Gerät darf nur von qualifizierten Technikern angeschlossen werden, die mit den technischen Ausdrücken, Warnungen und Anweisungen in dieser Installationsanleitung vertraut sind und diese befolgen. Nur Geräte, die unbeschädigt und frei von Staub und Feucht sind, dürfen installiert werden. Das Gerät darf nur auf PR electronics 4000 und 9000 Einheiten montiert werden und Versorgung von diesen Geräten erhalten. Sollten Zweifel bezüglich der richtigen Handhabung des Gerätes bestehen, sollte man mit dem Händler vor Ort Kontakt aufnehmen. Sie können aber auch direkt mit PR electronics GmbH Kontakt aufnehmen.
- Kalibrrierung und Justierung**
Während der Kalibrrierung und Justierung sind die Messung und der Anschluss externer Spannungen entsprechend dieser Installationsanleitung auszuführen, und der Techniker muss hierbei sicherheitsmäßig einwandfreie Werkzeuge und Instrumente benutzen.
- Reinigung**
Das Gerät darf in spannungslosem Zustand mit einem Lappen gereinigt werden, der mit destilliertem Wasser leicht angefeuchtet ist.

PR electronics A/S
Lerbakken 10
DK-8410 Rønde
Tel. +45 8637 2677
Fax +45 8637 3085
www.prelectronics.com

SN5411_102 (181)

- DK** Installationsvejledningen for teknikere omfatter følgende produkter: 4511
- UK** This installation guide for technical personnel covers the following products: 4511
- FR** Ce guide d'installation pour le personnel qualifié couvre les produits suivants: 4511
- DE** Diese Installationsanleitung für Techniker umfasst die folgenden Produkte: 4511

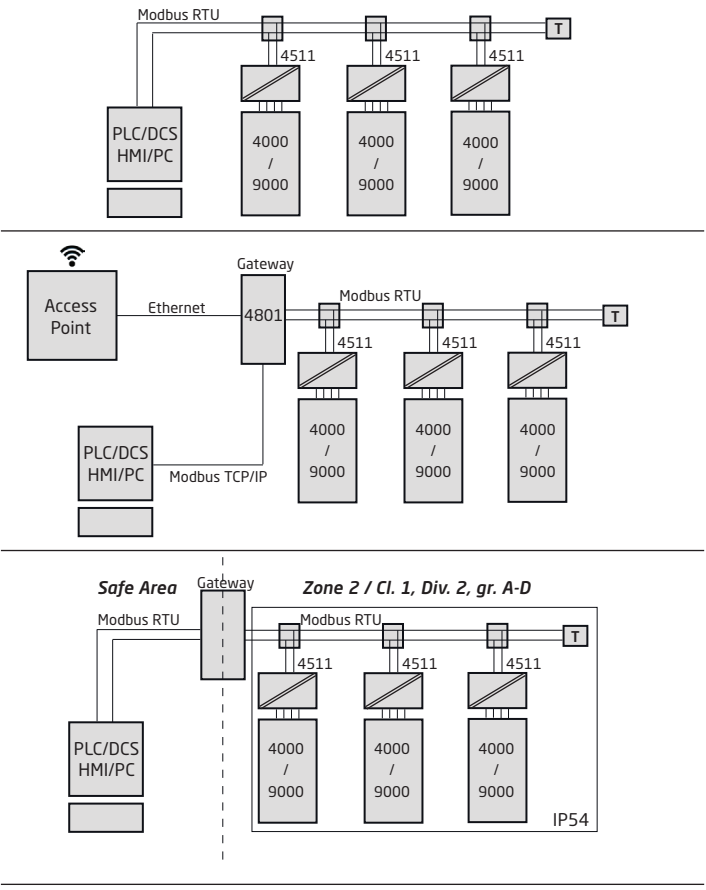

- DK** Mærkning
- UK** Marking
- FR** Marquage
- DE** Markierung

4511 Modbus Communication Enabler

PR electronics A/S
Lerbakken 10, 8410
Rønde Denmark
Tel +45 86372677
www.prelectronics.com

-20°C < Ta < +60°C



Caution: Read manual prior to installation and operation of unit

IECEx IECEx DEK 13.0026 X Ex nA IIC T5 Gc



DEKRA 13ATEX0098 X II 3 G Ex nA IIC T5 Gc

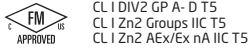

CL I DIV2 GP A- D T5
CL I Zn2 Groups IIC T5
CL I Zn2 AEx/Ex nA IIC T5

DK

PR4511 - Kommunikationsinterface til ændring af driftsparametre.
Klikkes på fronten af 4000 / 9000 modulet.

Elektriske specifikationer	
Specifikationsområde.....	-20°C til +60°C
Lagringstemperatur.....	25°C til +85°C
Forsyningsspænding.....	10...20 V fra
Max. forbrug.....	4000 / 9000 værtsmodul 150 mW
Relativ luftfugtighed.....	< 95% RH (ikke kond.)
Kapslingsklasse.....	IP20 efter montage
Forstærket isolation mellem.....	Modbus linje og 4000 / 9000 moduler
Isolationsspænding, test / drift.....	2,5 kVAC / 250 VAC
Mål, 4511 (H x B x D).....	73,2 x 23,3 x 26,5 mm
Mål, med 4000 / 9000 modul (H x B x D).....	109 x 23,5 x 131 mm
Opdateringsfrekvens / reaktionstid.....	> 50 Hz / < 20 ms
Signaltype.....	RS-485 half duplex
Serielt protokol.....	Modbus RTU
Modbus mode.....	RTU - slave
Antal moduler på en RS485 linje.....	Op til 32 (uden repeater)
Digital adressering.....	1...247
Paritet.....	Even, Odd, None
Stop bit(s).....	1 eller 2
Reaktionsforsinkelse.....	0...1000 ms
Automatisk baud rate detektering	Ja, som option
Data rates, baud.....	2400, 4800, 9600, 19200, 38400, 57600, 115200

Default-indstillinger	
Baud.....	19200 bps
Paritetsmode.....	Even
Stop bit.....	1
Adresse.....	247
Reaktionsforsinkelse.....	0 ms
Godkendelser	
DNV, Ships & Offshore.....	Stand. f. Certific. No. 2.4
UL Standard for Safety.....	UL 61010-1
ATEX 2014/34/EU.....	KEMA 13ATEX0098 X
IECEX.....	IECEX DEK 13.0026X
cFMus.....	0003049132
Overholdte myndighedskrav:	
EMC.....	2014/30/EU
LVD.....	2014/35/EU
RoHS.....	2011/65/EU

IECEX, ATEX installation i Zone 2
IECEX DEK 13.0026 X..... Ex nA IIC T5 Gc
DEKRA 13ATEX0098 X..... II 3 G Ex nA IIC T5 Gc

For sikker Ex installation skal følgende overholdes: Modulet må kun installeres af kvalificerede personer, som er bekendt med national og international lovgivning, direktiver og standarder i det land, hvor modulet skal installeres. Produktionsår fremgår af de første cifre i serienummeret. Modulet skal installeres i et dertil egnet kabinet, som yder en IP-beskyttelse på mindst IP54 iht. EN60529, og som tager hensyn til de omgivelsesforhold, hvorunder modulet anvendes. For at forhindre antændelse af eksplosive atmosfærer skal forsyningen afbrydes, før vedligeholdelse/repARATION påbegyndes. Monter/demonter ikke stik, når forsyning er tilsluttet og der forefindes en eksplosionsfarlig gasblanding. For at forhindre risikoen for eksplosion pga. elektrostatiske opladning af kabinettet må modulerne kun håndteres, når området er sikkert, eller når der er taget passende forholdsregler mod elektrostatiske udladninger.

DK Kina RoHS **UK** China RoHS **FR** RoHS chinois **DE** China-RoHS

Hazardous Substances						
Part Name	Lead (Pb)	Mercury (Hg)	Cadmium (Cd)	Hexavalent Chromium (Cr (VI))	Polybrominated biphenyls (PBB)	Polybrominated diphenyl ethers (PBDE)
Printed circuit board	X	0	0	0	0	0

This table is prepared in accordance with the provisions of SJ/T 11364
O: Indicates that said hazardous substance contained in all of the homogeneous materials for this part is below the limit requirement of GB/T 26572.
X: Indicates that said hazardous substance contained in at least one of the homogeneous materials used for this part is above the limit requirement of GB/T 26572.

The product's Environmentally Friendly Use Period (EFUP) is 50 years 

UK

PR4511 - Communications interface for modification of operational parameters.
Click 4511 onto the front of the 4000 / 9000 device.

Electrical specifications	
Temperature range.....	-20°C to +60°C
Storage.....	25°C to +85°C
Supply voltage.....	10...20 V supplied from host 4000 / 9000 device
Power consumption.....	150 mW
Relative humidity.....	< 95% RH (non-cond.)
Protection degree.....	IP20 when installed
Reinforced isolation between.....	Modbus line and 4000/9000 devices
Isolation voltage, test / operation.....	2,5 kVAC / 250 VAC
Dimensions, 4511 (HxWxD).....	73.2 x 23.3 x 26.5 mm
Dimensions, with 4000/9000 (HxWxD).....	109 x 23.5 x 131 mm
Update rate / response time.....	> 50 Hz / < 20 ms
Signal type.....	RS-485 half duplex
Serial protocol.....	Modbus RTU
Modbus mode.....	RTU - slave
Devices on an RS485 line.....	Up to 32 (w/o a repeater)
Digital addressing.....	1...247
Parity.....	Even, Odd, None
Stop bit(s).....	1 or 2
Response delay.....	0...1000 ms
Automatic baud rate detection.....	Yes - as an option
Data rates, baud.....	2400, 4800, 9600, 19200, 38400, 57600, 115200

Default settings	
Baud.....	19200 bps
Parity mode.....	Even
Stop bit.....	1
Address.....	247
Response delay.....	0 ms
Approvals	
DNV, Ships & Offshore.....	Stand. f. Certific. No. 2.4
UL Standard for Safety.....	UL 61010-1
ATEX 2014/34/EU.....	KEMA 13ATEX0098 X
IECEX.....	IECEX DEK 13.0026X
cFMus.....	0003049132
Observed authority requirements:	
EMC.....	2014/30/EU
LVD.....	2014/35/EU
RoHS.....	2011/65/EU

IECEX, ATEX installation in Zone 2
IECEX DEK 13.0026 X..... Ex nA IIC T5 Gc
DEKRA 13ATEX0098 X..... II 3 G Ex nA IIC T5 Gc

For safe Ex installation the following must be observed. The device must be installed by qualified personnel who are familiar with the national and international laws, directives and standards that apply to this area. Year of manufacture can be taken from the first two digits in the serial number. The devices must be installed in a suitable enclosure providing a degree of protection of at least IP54 according to EN60529, taking into account the environmental conditions under which the equipment will be used. To prevent ignition of the explosive atmospheres do not separate connectors when energized and an explosive gas mixture is present. To avoid the risk of explosion due to electrostatic charging of the enclosure, do not handle the units unless the area is known to be safe, or appropriate safety measures are taken to avoid electrostatic discharge.

UK China RoHS **FR** RoHS chinois **DE** China-RoHS

FR

PR4511 - Interface de communication pour la modification des paramètres de fonctionnement.
Cliquer le 4511 sur la face avant du 4000 / 9000 module.

Spécifications électriques	
Plage de température.....	-20° à +60°C
Température de stockage.....	-25°C à +85°C
Tension d'alimentation.....	10...20 V fourni par un module hôte 4000 / 1500
Consommation.....	150 mW
Humidité relative.....	< 95% HR (sans cond.)
Degré de protection.....	IP20 (après installation)
Isolation renforcé entre.....	Ligne Modbus et les modules 4000 / 9000
Tension d'isolation, test/opération.....	2,5 kVca / 250 Vca
Dimensions, 4511 (HxLxP).....	73.2 x 23.3 x 26.5 mm
Dimensions, avec un module 4000 / 9000 (HxLxP).....	109 x 23.5 x 131 mm
Signal type.....	RS-485 half duplex
Protocole série / temps de réponse.....	Modbus RTU > 50 Hz / < 20 ms
Type de signal.....	Modbus RTU
Protocole série / Mode Modbus.....	Modbus RTU RTU - esclave
Modules sur une ligne RS485.....	Jusqu'à 32 (sans répétiteur)
Adresse numérique.....	1...247
Parité.....	Paire, impaire, aucune
Bit(s) de stop.....	1 ou 2
Délai de réponse.....	0...1000 ms
Détection automatique de la vitesse de transmission.....	Oui, en option
Vitesse de données, baud.....	2400, 4800, 9600, 19200, 38400, 57600, 115200

Paramétrage de défaut	
Baud.....	19200 bps
Mode de parité.....	Paire
Bit de stop.....	1
Adresse.....	247
Délai de réponse.....	0 ms

Approbations	
DNV, Ships & Offshore.....	Stand. f. Certific. No. 2.4
UL Standard for Safety.....	UL 61010-1
ATEX 2014/34/EU.....	KEMA 13ATEX0098 X
IECEX.....	IECEX DEK 13.0026X
cFMus.....	0003049132

Compatibilité avec les normes:	
EMC.....	2014/30/EU
LVD.....	2014/35/EU
RoHS.....	2011/65/EU

Installation IECEX, ATEX en Zone 2
IECEX DEK 13.0026 X..... Ex nA IIC T5 Gc
DEKRA 13ATEX0098 X..... II 3 G Ex nA IIC T5 Gc

Pour une installation Ex sûre vous devez observer ce qui suit. Le module sera seulement installé par un personnel qualifié qui est informé des lois, des directives et des normes nationales et internationales qui s'appliquent à ce secteur. L'année de la fabrication est indiquée dans les deux premiers chiffres dans le numéro de série. Les dispositifs devront être installés dans une enceinte appropriée offrant un degré de protection d'au moins IP54 selon EN60529, prenant en compte les conditions environnementales dans lesquelles l'équipement sera utilisé. Pour éviter l'inflammation d'atmosphères explosibles, déconnecter l'alimentation avant les opérations d'entretien. Ne montez pas ou n'enlevez pas les connecteurs quand le module est sous tension et un mélange de gaz est présent. Pour s'affranchir du risque d'explosion lié à la charge électrostatique du boîtier, ne pas manipuler l'appareil sauf si la zone est réputée être sûre, ou si des mesures de sécurité appropriées sont prises pour éviter les décharges électrostatiques.

DK Dokumentation, godkendelser og yderligere information findes på internettet på www.prelectronics.dk

UK Documentation, permits and other information can be found on the internet at www.prelectronics.com

FR La documentation et toute autre information peuvent être trouvées sur l'Internet sur notre site: www.prelectronics.fr

DE Dokumentationen, Zulassungen und andere Informationen können auf unserer Internet-Seite unter www.prelectronics.de gefunden und abgerufen werden.

DE

PR4511 - Kommunikationsschnittstelle zur Änderung der operativen Parameter. Stecke das 4511 auf die Front des 4000 / 9000 Gerätes.

Elektrische Daten	
Umgebungstemperatur.....	-20°C bis +60°C
Lagertemperatur.....	-25°C bis +85°C
Versorgungsspannung.....	10...20 V von 4000 / 9000 Wirtsgerät zugeführt
Verbrauch.....	150 mW
Relative Luftfeuchtigkeit.....	< 95% RH (nicht kond.)
Schutzart.....	IP20 (nach Montage)
Erhöhte Isolation zwischen.....	Modbus-Linie und 4000 / 9000 Geräte
Isolationsspannung, Test/Betrieb.....	2,5 kVAC / 250 VAC
Abmessungen, 4511 (HxBxT).....	73,2 x 23,3 x 26,5 mm
Abmessungen, mit 4000 / 9000 (HxBxT).....	109 x 23,5 x 131 mm
Aktualisierungsrate / Anspruchzeit.....	> 50 Hz / < 20 ms
Signaltyp.....	RS-485 Halb-Duplex
Serielle Protokoll.....	Modbus RTU
Modbus-Modus.....	RTU - Slave
Geräte auf einer RS485-Linie.....	Bis zu 32 (ohne Verstärker)
Digitale Adressierung.....	1...247
Parität.....	Geräte, ungerade, keine
Stopbit(s).....	1 oder 2
Verzögerung.....	0...1000 ms
Automatische Baudraten- Erkennung.....	Ja - als Option
Datiraten, Baud.....	2400, 4800, 9600, 19200, 38400, 57600, 115200

Default-Einstellungen	
Baud.....	19200 bps
Paritäts-Modus.....	Gerade
Stopbit.....	1
Adresse.....	247
Verzögerung.....	0 ms

Zulassungen	
DNV, Ships & Offshore.....	Stand. f. Certific. No. 2.4
UL Standard for Safety.....	UL 61010-1
ATEX 2014/34/EU.....	KEMA 13ATEX0098 X
IECEX.....	IECEX DEK 13.0026X
cFMus.....	0003049132

Eingehaltene Behördenvorschriften:	
EMC.....	2014/30/EU
LVD.....	2014/35/EU
RoHS.....	2011/65/EU

IECEX, ATEX Installation in Zone 2
IECEX DEK 13.0026 X..... Ex nA IIC T5 Gc
DEKRA 13ATEX0098 X..... II 3 G Ex nA IIC T5 Gc

Für die sichere Ex-Installation ist Folgendes zu beachten: Das Gerät darf nur von qualifiziertem Personal eingebaut werden, das mit den nationalen und internationalen Gesetzen, Richtlinien und Standards auf diesem Gebiet vertraut ist. Das Produktionsjahr kann den ersten zwei Zahlen der Seriennummer entnommen werden. Die Geräte müssen in einem geeigneten Gehäuse, mit einer Schutzart von mindestens IP54 gemäß EN60529 - unter Berücksichtigung der Umweltbedingungen, unter denen das Gerät eingesetzt werden soll - installiert werden. Um Zündung in einer potenziell explosionsgefährdeten Atmosphäre zu vermeiden, darf das Gerät nur in spannungslosen Zustand gewartet werden. Die Anschlüsse dürfen nicht getrennt werden, solange ein energiegeladenes explosives Gasgemisch vorhanden ist. Um das Risiko einer Explosion durch elektrostatische Aufladung des Gehäuses zu vermeiden, sollte nicht an den Geräten gearbeitet werden ohne geeignete Schutzmaßnahmen getroffen zu haben, welche die elektrostatische Entladung verhindern und/oder sicherstellen, dass keine explosionsgefährdeten Umgebungsbedingungen herrschen.

DK Front

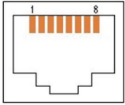

UK Front

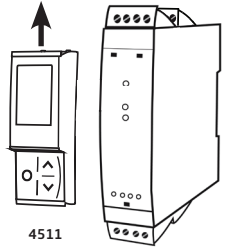

FR Face avant

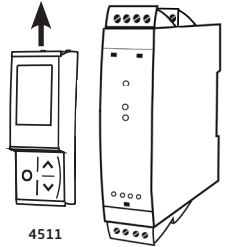

DE Front

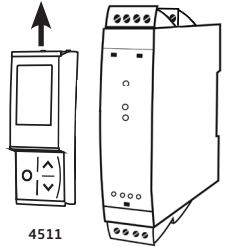

DK **RJ45 Modbus stik**
Terminal 5: RS485 linie A
Terminal 4: RS485 linie B
Terminal 8: RS485 GND og skjærm

UK **RJ45 Modbus Connector**
Pin 5: RS485 A line
Pin 4: RS485 B line
Pin 8: RS485 GND and shield

FR **Connecteur Modbus RJ45**
Borne 5: RS485 ligne A
Borne 4: RS485 ligne B
Borne 8: RS485 terre et écran

DE **RJ45 Modbus Connector**
Terminal 5: RS485 Linie A
Terminal 4: RS485 Linie B
Terminal 8: RS485 Erde und Schirm

- DK** Påsætning af PR4501/4511:
- 1: Indsæt tappene på 4501/4511 i hullerne øverst på modulet.
 - 2: Sving 4501/4511 på plads.
- Aftagning af 4501/4511:
3/4: Tryk på udløserknop i bunden af 4501/4511 og sving 4501/4511 op.

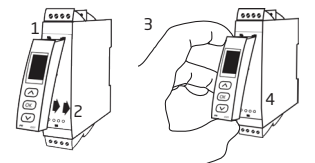

- UK** Mounting of PR4501/4511:
- 1: Insert the tabs of the PR 4511 / 4501 into the holes at the top of the device.
 - 2: Hinge the PR 4511 / 4501 down until it snaps into place.
- Demounting of the PR 4511 / 4501
- 3: Push the release button on the bottom of the PR 4511 / 4501 and hinge the the PR 4511 / 4501 out and up.
 - 4: With the PR 4511 / 4501 hinged up, remove from holes at the top of the device.

- DE** Anbringen des PR4501/4511:
- 1: Einbringen der beiden Fixierstifte des PR4501/4511 in die Öffnungen an der oberen Frontplatte des Gerätes.
 - 2: Das Display 4501/4511 an der Unterseite einrasten lassen.
- Entfernen des PR4501/4511:
3/4: Die Entriegelung des 4501/4511 an der Unterseite betätigen und das 4501/4511 vorsichtig abnehmen.

- FR** Montage du PR4501/4511 :
- 1: Insérez les crochets du 4501/4511 dans les trous en haut du module.
 - 2: Poussez le bas du 4501/4511 vers le module.
- Démontage du 4501/4511:
3/4: Appuyez sur le bouton de déclenchement en dessous du 4501/4511, puis tirez le 4501/4511 vers le haut.

EU DECLARATION OF CONFORMITY

(4511DoC_102)

As manufacturer
PR electronics A/S, Lerbakken 10, DK-8410 Rønde

hereby declares that the following products:
Type: **4511**
Name: **Communication enabler**
From serial no.: **171557145**

is in conformity with the following directives and standards:

The EMC Directive 2014/30/EU and later amendments
EN 61326-1 : 2013

Immunity test requirements for equipment intended to be used in an industrial electromagnetic environment. For specification of the acceptable EMC performance level, refer to the electrical specifications for the device.

The Low Voltage 2014/35/EU Directive and later amendments
EN 61010-1 : 2010

The ATEX Directive 2014/34/EU and later amendments
EN 60079-0 : 2012 + A11 : 2013 and EN 60079-15 : 2010

ATEX notified body (type approval)
DEKRA Certification B.V.
Meander 1051, 6825 MJ Arnhem
P.O. Box 5185, 6802 ED Arnhem
The Netherlands

The RoHS2 Directive 2011/65/EU and later amendments
EN 50581 : 2012

Notified body 0344
DEKRA Certification B.V.
Meander 1051, 6825 MJ Arnhem
P.O. Box 5185, 6802 ED Arnhem
The Netherlands

Rønde, 16 March 2018

Stig Lindemann, CTO
Manufacturer's signature